

**HANG
ON**

ISOLATION BREEDING BOX
BAC D'ISOLEMENT POUR
LA REPRODUCTION

FLUVAL[®] BREEDING BOX

VOLUME
VOLUME **0.3 US Gal. / 1.1 L**

INSTRUCTION MANUAL
MODE D'EMPLOI

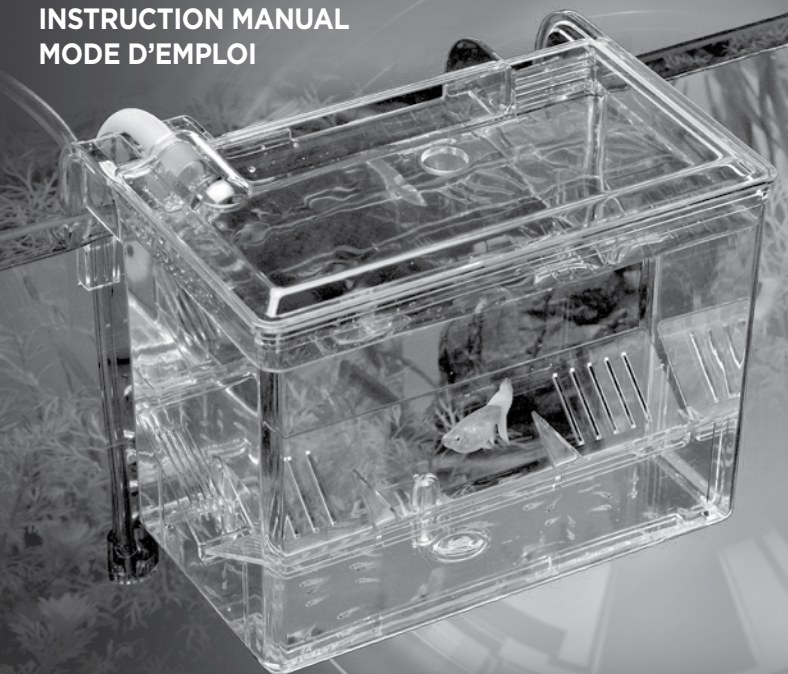

PARTS DIAGRAM / SCHÉMA DES PIÈCES

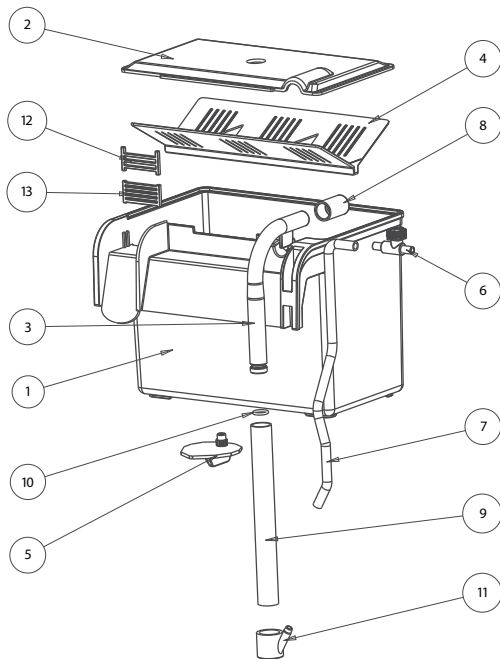

| | ENGLISH | FRANÇAIS |
|-----|---|---|
| 1. | Box | Bac de reproduction |
| 2. | Cover | Couvercle |
| 3. | Intake tube | Tube d'admission |
| 4. | V shape Separator | Séparateur |
| 5. | Leveling Adjuster | Pièce mobile de nivelage |
| 6. | Air valve | Soupape |
| 7. | Airline tube (30 cm / 12") | Tube à air de 30 cm |
| 8. | Discharge cap | Embout de déversement |
| 9. | Intake extension | Rallonge du tube d'admission |
| 10. | O-ring | Bague d'étanchéité |
| 11. | Strainer | Crépine d'admission |
| 12. | Slit plate for discharging water (1 thick frame – 3 bars) | Plaquette avec interstices pour évacuation du surplus d'eau (une à 3 interstices) |
| 13. | Slit plate for discharging water (1 thin frame – 5 bars) | Plaquette avec interstices pour évacuation du surplus d'eau (une à 5 interstices) |

CAUTION!

This aquarium is a breeding box for aquarium fish. DO NOT use this aquarium for other than its intended use.

You need an air pump (discharge rate: less or equal to 1 L/ per minute) and an extra airline tube. (Sold separately)

Turn the power off before performing maintenance.

DO NOT allow small children to touch or play with the aquarium.

USAGE REQUIREMENTS

For use with frameless aquariums:

Only use with aquariums with a glass thickness of 5 mm or more.

For use with framed aquariums:

The width of the frame must be less than 26 mm (1").

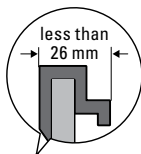

Frameless Aquarium:

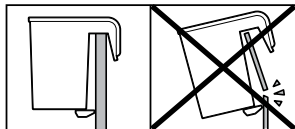

more than 5 mm of
glass thickness

less than 5 mm

Framed Aquarium:

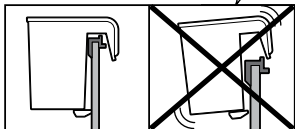

less than 26 mm of
frame thickness

more than 26 mm

PARTS DIAGRAM

* Refer to the images and confirm all parts are included.

* Operation requires an air pump and a second airline tube(sold separately).

SET-UP INSTRUCTIONS

Use attachments when glass thickness of main aquarium is more than 5mm and less than 10 mm.

1. Wash all parts without using soap.
2. Hang empty breeding box on the main aquarium.
Use leveling adjuster to make sure the bottom of the box is perpendicular to the aquarium wall.
DO NOT twist the leveling adjuster while it remains inserted. Pull it out when adjusting.
3. Attach an O-ring to the intake tube and slide

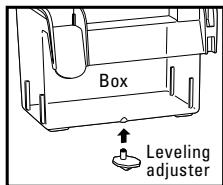

them into the intake extension. Then slide the airline tube into the strainer, and attach them to the intake extension. Attach a discharge cap to the top of the intake tube. Make sure the discharge spout faces downwards.

Adjust the length of the tubes to the aquarium's water level.

4. Pass the airline tube through the tube holder, and attach an air valve.

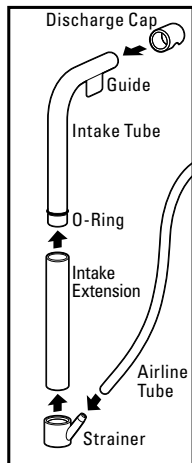
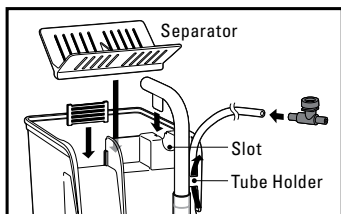

5. Insert the guide on the intake tube into the slot of the breeding box. Insert V shaped separator and slit plate.

Depending on breeding conditions use the appropriate slit plates. Little eggs, fries or juvenile shrimps may be pumped out through separator or slit plate

The thick framed slit plate can be used in the upwards/downwards positions. When you place larger bars downwards, it will decrease clogging.

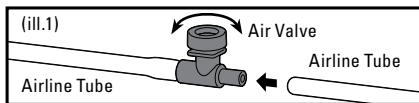

Slide the second airline tube (sold separately) into the air valve, and connect the other end into an air pump (sold separately).

6. Pour water into the breeding box.
7. Place the cover over the breeding box.
8. Make sure all of the parts are set correctly, and then turn the air pump on.
9. Use the air valve (ill.1) to gradually adjust water flow into the breeding box.

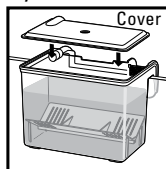

Juvenile Guppies may pump out through the slit plate if the amount of inflow water is too high.

The amount of inflow will depend on water level in the main aquarium. If water level in the main aquarium is too low, not enough water will be pumped into the breeding box. Water in the main aquarium should not be lower than 5 cm (2") of the aquarium rim.

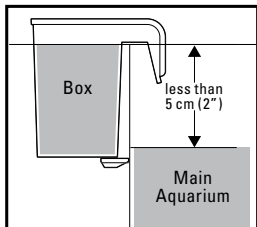

- **DO NOT breed too many fish in the breeding box. It may cause a lack of oxygen.**
- **When room and water temperatures are extremely different, room temperature may have an effect on water temperature in the breeding box. Provide your full attention to the breeding box during summer and winter months**
- **Fish or shrimp in the main aquarium may swim against the output stream and could swim into the breeding box through the return spout.**

MAINTENANCE

Rinse with warm tap water using a soft cloth or a sponge. **DO NOT** use soap on any aquarium equipment.

AVERTISSEMENT!

Ce bac pour aquarium sert à la reproduction de poissons d'aquarium. NE PAS l'utiliser à d'autres fins que celle pour laquelle il a été conçu.

Pompe à air (débit de fuite : inférieur ou égal à 1 L/min) et tube à air supplémentaire requis (vendus séparément).

Couper le courant électrique avant de procéder à l'entretien.

NE PAS permettre aux jeunes enfants de jouer avec l'aquarium ou d'y toucher.

RESTRICTIONS

Pour utilisation sur un aquarium sans cadre :

l'épaisseur du verre de l'aquarium doit être égale ou supérieure à 5 mm.

Pour utilisation sur un aquarium muni d'un cadre :

la largeur du cadre doit être inférieure à 26 mm.

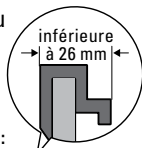

Aquarium sans cadre :

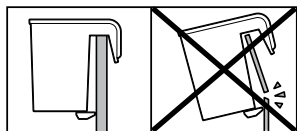

épaisseur du verre
supérieure à 5 mm

inférieure à 5 mm

Aquarium muni d'un cadre :

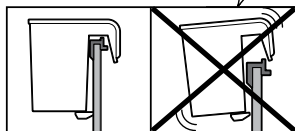

largeur du cadre
inférieure à 26 mm

supérieure à 26 mm

SCHEMA DES PIÈCES

* Consulter les illustrations et s'assurer qu'il ne manque aucune pièce.

* Le fonctionnement exige une pompe à air et un tube à air supplémentaire (vendus séparément).

INSTRUCTIONS

1. Laver toutes les pièces sans savon.
2. Suspending le bac de reproduction vide à l'aquarium principal. Utiliser la pièce mobile de nivelage pour s'assurer que le fond du bac de reproduction est perpendiculaire à la paroi de l'aquarium.

NE PAS faire pivoter la pièce mobile de nivelage quand elle est insérée. La retirer tout en l'ajustant.

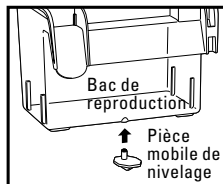

3. Attacher la bague d'étanchéité au tube d'admission et les faire glisser dans la rallonge du tube d'admission. Faire glisser le tube à air sur l'embout de la crépine d'admission et les assembler à la rallonge du tube d'admission. Attacher ensuite l'embout de déversement à son autre extrémité. S'assurer que l'orifice d'entrée d'eau est orienté vers le bas. Ajuster la longueur des tubes en fonction du niveau de l'eau dans l'aquarium.

4. Faire d'abord passer le tube à air par l'ouverture destinée à l'accueillir, puis y relier la soupape.

5. Insérer la languette du tube d'admission dans la cavité d'insertion du bac de reproduction. Insérer ensuite le séparateur et la plaquette munie d'interstices aux fins d'évacuation du surplus d'eau.

Utiliser la plaquette appropriée à l'étape de croissance. Les petits œufs, les alevins et les jeunes crevettes pourraient être entraînés en dehors de leur zone par le courant de la pompe.

Le positionnement des plaquettes peut être inversé; plus l'interstice créé à la base sera large, moins il y aura d'obstruction.

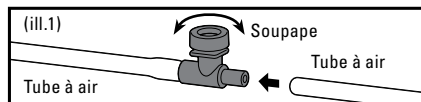
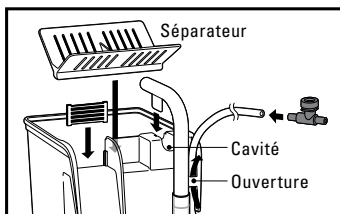
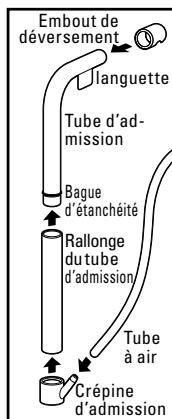

Faire glisser le bout du tube à air supplémentaire (vendu séparément) dans l'embout de la soupape et raccorder l'autre extrémité à la pompe à air (vendue séparément).

6. Verser de l'eau dans le bac de reproduction.

7. Mettre le couvercle sur le bac de reproduction.

8. S'assurer que toutes les parties sont installées conformément aux instructions avant de mettre en marche la pompe à air.

9. Utiliser la soupape (ill.1) pour ajuster graduellement le débit d'eau vers le bac de reproduction.

Les guppys juvéniles peuvent être tirés vers l'autre côté de la plaquette quand l'entrée d'eau est trop importante.

La quantité d'entrée d'eau dépendra du niveau d'eau de l'aquarium principal. Si la quantité d'eau y est insuffisante, trop peu d'eau sera pompée vers le bac de reproduction. Dans l'aquarium principal, l'eau ne doit pas être à moins de 5 cm du cadre de l'aquarium.

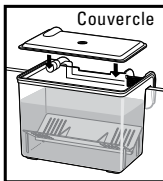

- **NE PAS** permettre la reproduction de trop de poissons à la fois dans le bac de reproduction; cela pourrait entraîner un manque d'oxygène.
- Si la température de la pièce diffère énormément de celle de l'eau, elle peut influencer sur celle de l'eau du bac de reproduction. Une surveillance étroite est de mise durant les mois d'été et d'hiver.
- Les poissons et les crevettes de l'aquarium principal peuvent nager à contre-courant, passer dans les interstices, et aboutir dans le bac de reproduction.

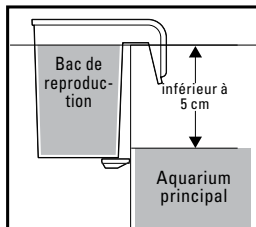

ENTRETIEN

Rincer à l'eau tiède du robinet à l'aide d'un chiffon doux ou d'une éponge.
NE PAS utiliser de savon sur les pièces d'aquarium.

**HANG
ON**

ISOLATIONS- & ZUCHTBECKEN
CAJA PARA AISLAMIENTO Y CRÍA

FLUVAL® BREEDING BOX

VOLUMEN 0.3 US Gal. / 1.1 L
VOLUMEN

GEBRAUCHSANLEITUNG
MANUAL DE INSTRUCCIONES



TEILE-ÜBERSICHT / DIAGRAMA DE PIEZAS

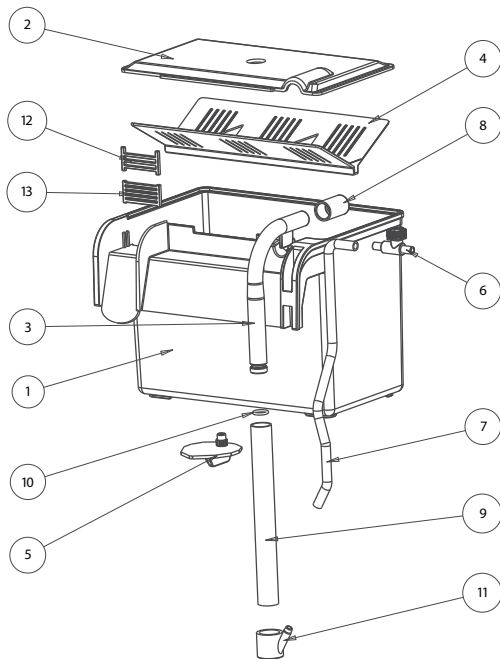

| | DEUTSCH | ESPAÑOL |
|-----|--|---|
| 1. | Becken | Caja |
| 2. | Abdeckung | Tapa |
| 3. | Einlassrohr | Tubo de alimentación |
| 4. | Abteiler | Separador |
| 5. | Nivellierer | Regulador de nivel |
| 6. | Luftventil | Válvula de aire |
| 7. | Luftschlauch (30 cm) | Manguera de aire (30 cm/12 pulg) |
| 8. | Abflusskappe | Tapón de descarga |
| 9. | Einlassverlängerung | Extensión de entrada |
| 10. | O-Ring | Junta tórica |
| 11. | Ansaugkorb | Filtro |
| 12. | Schlitzplatte für abfließendes Wasser (1 dicker Rahmen – 3 Stäbe) | Placa con ranura para descargar el agua (armazón grueso: 3 barras) |
| 13. | Schlitzplatte für abfließendes Wasser (1 dünner Rahmen – 5 Stäbe) | Placa con ranura para descargar el agua (armazón fino: 5 barras) |

VORSICHT!

Dieses Aquarium ist ein Zuchtbecken für Aquarienfische. Benutzen Sie dieses Aquarium NUR für den vorgesehenen Verwendungszweck.

Sie brauchen eine Durchlüfterpumpe (Ausflussleistung: 1 l/pro Minute oder weniger) und einen zusätzlichen Luftschlauch.

Trennen Sie die Einheit vom Stromnetz und führen Sie dann die Wartung durch.

Kleine Kinder dürfen das Aquarium NICHT berühren oder damit spielen.

GEBRAUCHSHINWEISE

Für den Gebrauch mit einem Aquarium ohne Rahmen:

Verwenden Sie das Becken nur mit einem Aquarium mit einer Glasdicke von mindestens 5 mm.

Für den Gebrauch mit einem Aquarium mit Rahmen:

Die Breite des Rahmens muss weniger als 26 mm betragen.



Aquarium ohne Rahmen:

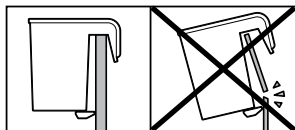

Glasdicke von mindestens 5 mm

weniger als 5 mm

Aquarium mit Rahmen:

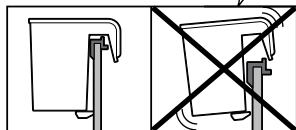

Breite des Rahmens weniger als 26 mm

mehr als 26 mm

TEILE-ÜBERSICHT

* Beziehen Sie sich auf die Bilder und vergewissern Sie sich, dass alle Teile enthalten sind.

* Für den Betrieb werden eine Durchlüfterpumpe und ein zweiter Luftschlauch benötigt (separat erhältlich).

AUFBAUANLEITUNGEN

Verwenden Sie die Anbauteile, wenn die Glasdicke des Hauptaquariums mehr als 5 mm und weniger als 10 mm beträgt.

1. Waschen Sie alle Teile ab. Verwenden Sie dabei keine Seife.
2. Hängen Sie das leere Zuchtbecken an das

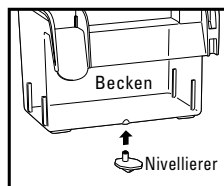

Hauptaquarium. Verwenden Sie den Nivellierer, um sicherzustellen, dass der Boden des Beckens in einem rechten Winkel zur Aquarienwand steht. Verdrehen Sie den Nivellierer NICHT, während er noch in der Einheit steckt. Ziehen Sie ihn während der Einstellung heraus.

3. Befestigen Sie einen O-Ring an dem Einlassrohr und schieben Sie es in das Verlängerungsrohr. Schieben Sie dann den Luftschlauch in den Ansaugkorb und befestigen Sie die Teile an dem Verlängerungsrohr. Befestigen Sie eine Abflusskappe oben am Einlassrohr. Achten Sie darauf, dass das Abflussrohr nach unten zeigt. Passen Sie die Länge der Rohre auf den Wasserpegel des Aquariums an.
4. Führen Sie den Luftschlauch durch den Rohrhalter und befestigen Sie ein Luftventil daran.
5. Stecken Sie die Führungsschiene des Einlassrohrs in den Schlitz in dem Zuchtbecken. Installieren Sie die Trennwände und die Schlitzplatten.

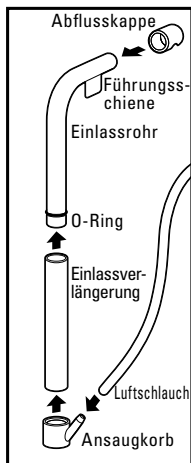

Je nach Zuchtbedingungen müssen Sie die entsprechende Schlitzplatte verwenden. Kleine Eier, Laich oder junge Garnelen können möglicherweise durch den Abteiler oder die Schlitzplatte gepumpt werden.

Die dickrahmige Schlitzplatte kann in der Aufwärts-/Abwärtsposition verwendet werden. Wenn Sie die größeren Stäbe nach unten legen, vermindert dies Verstopfungen.

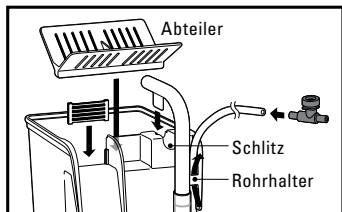

Stecken Sie den zweiten Luftschlauch (separat erhältlich) in das Luftventil und verbinden Sie das andere Ende mit der Durchlüfterpumpe (separat erhältlich).

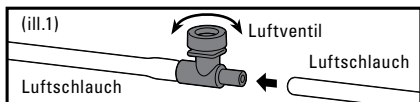

6. Gießen Sie Wasser in das Zuchtbecken.
7. Befestigen Sie die Abdeckung auf dem Zuchtbecken.
8. Achten Sie darauf, dass alle Teile ordnungsgemäß ausgerichtet sind. Stellen Sie dann die Durchlüfterpumpe an.
9. Passen Sie den Fluss des in das Zuchtbecken fließenden Wassers schrittweise mit dem Luftventil (ill.1) an.

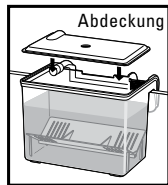

Junge Guppys können möglicherweise durch die Schlitzplatte gepumpt werden, wenn die Menge des einfließenden Wassers zu hoch ist.

Die Menge des einfließenden Wassers hängt von dem Wasserpegel im Hauptaquarium ab. Wenn der Wasserpegel im Hauptaquarium zu niedrig ist, wird nicht genug Wasser in das Zuchtbecken gepumpt. Der Wasserpegel im Hauptaquarium sollte sich mindestens 5 cm unter dem Aquarienrahmen befinden.

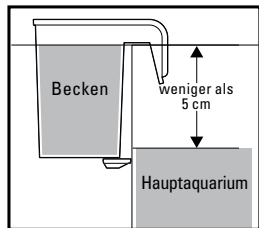

- **Züchten Sie NICHT zu viele Fische in dem Zuchtbecken. Dies kann zu einem Mangel an Sauerstoff führen.**
- **Wenn die Raumtemperatur und die Wassertemperatur stark von einander abweichen, kann die Raumtemperatur die Wassertemperatur in dem Zuchtbecken beeinflussen. Geben Sie besonders in den Sommer- und in den Wintermonaten gut auf das Zuchtbecken Acht.**
- **Fische oder Garnelen im Hauptaquarium schwimmen möglicherweise gegen den Auslassstrom und könnten in das Zuchtbecken durch das Rückflussrohr gelangen.**

WARTUNG

Spülen Sie das Zuchtbecken unter warmem Leitungswasser mit einem weichen Lappen oder einem Schwamm ab. Verwenden Sie bei Aquarienzubehör NIEMALS Seife.

¡PRECAUCIÓN!

Este acuario es una caja para la cría de peces de acuario. NO lo use para una función que no sea para la que está diseñado.

Se requieren una bomba de aire (índice de descarga: inferior o igual a 1 l/ por minuto) y una manguera de aire adicional. (Se venden por separado).

Desconecte la alimentación para hacer el mantenimiento.

NO permita que los niños pequeños toquen el acuario ni jueguen con él.

REQUISITOS DE USO

Para uso en acuarios sin armazón:

Sólo úselo en acuarios cuyo vidrio tenga un grosor de 5 mm (0,2 pulg.) o superior.

Para uso en acuarios con armazón:

El ancho del armazón debe ser inferior a 26 mm (1 pulg.).

Acuarios sin armazón:

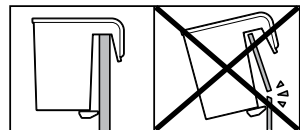

grosor de vidrio superior a 5 mm

inferior a 5 mm

Acuarios con armazón:

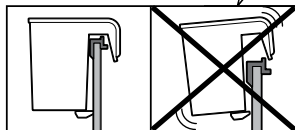

ancho del armazón inferior a 26 mm

superior a 26 mm



DIAGRAMA DE PIEZAS

*Consulte las imágenes y confirme que todas las piezas estén incluidas.

*Se necesitan una bomba de aire y una segunda manguera de aire (se venden por separado) para el funcionamiento.

INSTRUCCIONES DE ENSAMBLAJE

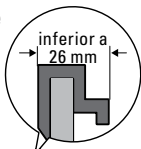
Use los accesorios cuando el grosor del vidrio del acuario principal sea superior a 5 mm (0,2 pulg.) e inferior a 10 mm (0,4 pulg.).

1. Enjuague sin jabón todas las piezas.
2. Cuelgue la caja para cría vacía en el acuario principal. Use el regulador de nivel para asegurarse de que la parte inferior de la caja quede en posición perpendicular a la pared del acuario.

NO gire el regulador de nivel mientras está colocado. Jálelo hacia afuera mientras regula.

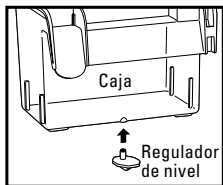

3. Sujete la junta tórica al tubo de alimentación y deslice ambos hacia el tubo de extensión. Luego, deslice la manguera de aire hacia el filtro, y sujete ambos al tubo de extensión. Sujete el tapón de descarga a la parte superior del tubo de alimentación. Procure que los orificios de descarga estén orientados hacia abajo.

Ajuste la longitud de los tubos al nivel de agua del acuario.

4. Introduzca la manguera de aire en el soporte del tubo, y agregue una válvula de aire.

5. Coloque la guía en el tubo de alimentación y hasta la ranura de la caja para cría. Coloque las placas divisorias y las placas con ranuras.

Use las placas con ranura adecuadas, de acuerdo con las condiciones de cría. Los huevos pequeños, alevines o camarones jóvenes pueden ser bombeados a través de las placas divisorias o con ranuras.

Las placas con ranura de armazón grueso pueden usarse en las posiciones hacia arriba o abajo. Si coloca las barras más grandes hacia abajo, disminuirá las obstrucciones.

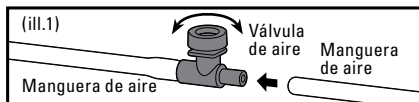
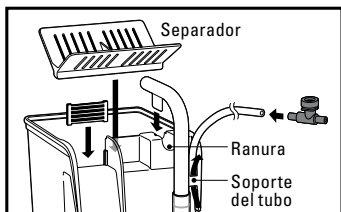
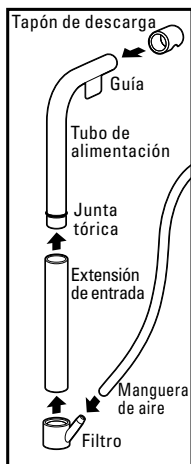

Deslice la segunda manguera de aire (se vende por separado) hacia la válvula de aire, y conecte el otro extremo en la bomba de aire (se vende por separado).

6. Vierta agua en la caja para cría.

7. Coloque la tapa sobre la caja para cría

8. Asegúrese de que todas las piezas estén colocadas correctamente, y luego, encienda la bomba de aire.

9. Use la válvula de aire (ill.1) para regular gradualmente el flujo de agua hacia la caja para cría.

Los lebistes jóvenes pueden ser bombeados a través de la placa con ranura si la cantidad de agua de entrada es demasiada.

La cantidad de agua de entrada dependerá del nivel de agua que tenga el acuario principal. Si el nivel de agua del acuario principal es muy poca, no se bombeará el agua suficiente hacia la caja para cría. El agua del acuario principal no debe ser inferior a 5 cm (2 pulg.) del borde del acuario.

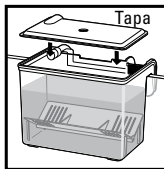

- **NO permita que demasiados peces se crien en la caja para cría. Esto podría provocar una carencia de oxígeno.**
- **Cuando la temperatura ambiente y la del acuario sean extremadamente diferentes, es posible que la primera repercuta en la temperatura del agua de la caja para cría. Preste mucha atención a la caja para cría en los meses de verano e invierno.**
- **Los peces o camarones del acuario principal pueden nadar contra la corriente de salida hacia la caja para cría a través del orificio de retorno.**

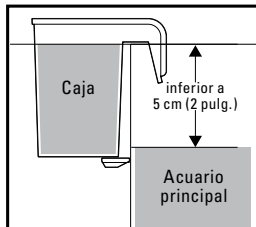

MANTENIMIENTO

Enjuague con agua de grifo caliente y use un paño suave o esponja. NO use jabón en ningún equipo del acuario.